



ПРОМЫШЛЕННЫЕ
ПЫЛЕСОСЫ

PRO

BF 22 BF 3

РУКОВОДСТВО ПОЛЬЗОВАТЕЛЯ И
ТЕХНИЧЕСКОЕ ОБСЛУЖИВАНИЕ



01. ВВЕДЕНИЕ

Цель данного руководства по эксплуатации и техническому обслуживанию - проинформировать операторов, которые будут использовать прибор, основные требования и критерии, а

Безопасность сотрудников
Правильная эксплуатация пылесоса
Оптимизация производительности



РУКОВОДСТВО ДОЛЖЕН ПРОЧИТАТЬ И ПОНИМАТЬ
ПЕРСОНАЛ, УПОЛНОМОЧЕННЫЙ НА ЭКСПЛУАТАЦИЮ МАШИНЫ
ПЕРЕД ПУСКОМ.

Учитывая важность содержащихся в нем спецификаций, рекомендуется:



Н.В. ЕСЛИ ПРИОБРЕТЕННЫЙ ПЫЛЕСОС СООТВЕТСТВУЕТ АТЕХ НА ИМЕННОЙ
ТАБЛИЧКЕ ДВИГАТЕЛЯ, ЕСТЬ СЕРИЙНЫЙ НОМЕР, КОТОРЫЙ БУДЕТ
ИСПОЛЬЗОВАН ДЛЯ ЗАПРОСА КОПИИ СЕРТИФИКАТА В СЛУЧАЕ ПОВРЕЖДЕНИЯ
ИЛИ УТЕРИ.

Производитель оставляет за собой право обновлять производственные и связанные руководства без обязательства обновлять предыдущие выпуски и руководства.

02. ГАРАНТИЯ

Приборы, произведенные Соупсо, проходят 100% тестирование, чтобы гарантировать правильную электрическую работу, Пневматический и механический; Гарантия на пылесосы составляет двенадцать месяцев со дня изготовления; Все дефектные части машины в случае аномалий, не связанных с износом, признаются по гарантии. Ремонт можно выполнить в сервисных центрах или непосредственно в Соупсо.

При запросе гарантии считается **ОБЯЗАТЕЛЬНЫМ** передать детали неисправной машины с письменным запросом дилеру / производителю (сообщить все данные, указанные на паспортной табличке) вместе с копией счета-фактуры на покупку устройства.

Гарантия недействительна при следующих условиях:

- Неправильное использование машины не в соответствии со спецификациями, приведенными в данном руководстве.
- Пользователь внес изменения или вмешательство любого рода
- Электромонтаж выполнен неправильно.
- Несоблюдение действующих норм в стране использования.
- Неадекватное обслуживание
- Устройство не подвергалось периодической проверке технического обслуживания, как указано в данном руководстве.
- Использованы неподходящие или неоригинальные запчасти
- Частичное или полное несоблюдение положений данного руководства.

03. ИСПОЛЬЗОВАНИЕ НЕ РАЗРЕШЕНО

-
- Не собирайте пылесосом зажженные окурки и / или легковоспламеняющиеся вещества.
- Не всасывать вещества, которые при смешивании с воздухом могут вызвать взрыв.
- Не работайте в среде, насыщенной взрывоопасными газами или парами токсичных химикатов.
- Не всасывайте токсичные вещества до проверки пригодности картриджных фильтров.
- Не прикасайтесь к электрическим частям, не вынув вилку из розетки.
- Ни в коем случае не модифицируйте пылесос.
- Использовать устройство способами, не соответствующими требованиям данного руководства.

04. ДАННЫЕ МАШИНЫ

4.1 ТАБЛИЦА ТЕХНИЧЕСКИХ ДАННЫХ

Каждое устройство, произведенное Соупсо, имеет идентификационную табличку, на которой указаны основные данные, необходимые для помощи дилеру / производителю в предоставлении вам информации, предложений и списка запасных частей. Технические данные, указанные на табличке с техническими данными, следующие:

Изготовитель

Модель

Напряжение и частота питания

Номинальная установленная мощность

- Знак CE (Директива по машинному оборудованию 2006/42 / ЕС)

4.2 ТЕСТИРОВАНИЕ

Каждое устройство, производимое Соупсо, перед упаковкой и последующей отправкой тестируется, чтобы проверить функциональность и эффективность каждого отдельного компонента. В частности, проверка электробезопасности проводится в соответствии со специальными правилами и требованиями:

- Проверка целостности заземляющего провода
- Измерение сопротивления изоляции между каждой фазой и землей
- Испытание на электрическую прочность
- Измерение токов утечки
- Измерение мощности и потребляемого тока (допустимое отклонение $\pm 10\%$ от номинального значения)
- Измеряет максимальные значения разрежения и обдува (с допуском $\pm 15\%$ в зависимости от значений температуры и влажности окружающей среды)
- Измерение максимального значения воздушного потока

4.3 ТЕХНИКА БЕЗОПАСНОСТИ

Пылесос изготовлен в соответствии с действующими правилами техники безопасности для оператора.

- Каждый металлический компонент заземлен, чтобы предотвратить случайное попадание частей механические части находятся под напряжением или в них действуют электростатические токи: в этом отношении выбор подходящего всасывающего шланга также устраняет этот риск на участке от зоны использования до пылесоса.
- тормоз на передних поворотных колесах предотвращает случайное автономное перемещение машины с места использования из-за уклонов земли или особых условий использования.



ВСЕГДА ПЕРЕД ЗАПУСКОМ МАШИНЫ ПРОВЕРЯЙТЕ, ЧТО НЕТ СЛЕДОВ УДАРОВ ИЛИ ПОВРЕЖДЕНИЙ ВО ВРЕМЯ ТРАНСПОРТИРОВКИ

05. ДОПУСТИМЫЕ ХАРАКТЕРИСТИКИ

производительность турбины может изменяться на 15% в зависимости от температуры и влажности воздуха. Предохранительные клапаны откалиброваны в соответствии с силой тока турбины.

06. ТРЕБОВАНИЯ БЕЗОПАСНОСТИ

- Внимательно прочтите это руководство перед тем, как приступить к запуску, использованию, техническому обслуживанию и любому другому вмешательству в пылесос.
- Убедитесь, что пылесос не пострадал от ударов или повреждений.
- Не запускайте пылесос в случае реальной или предполагаемой поломки.
- Убедитесь, что переключатель не поврежден и не изношен.
- Не используйте одежду, поврежденную случайно, не приближайтесь к машине в области всасывающего отверстия с незакрепленной, порванной или другой одеждой, которая может легко всасываться.
- Убедитесь, что фильтры присутствуют и в любом случае эффективны
- При эксплуатации машины или во время ее технического обслуживания всегда соблюдайте внутренние правила техники безопасности на рабочем месте.
- Не выполняйте ремонт машины без разрешения производителя.
- Для обычных операций по очистке используйте не бензин или растворители, а подходящие моющие средства.
- При перемещении никогда не тяните машину за шнур питания или гибкий шланг.
- Никогда не направляйте шланг или всасывающую трубу на людей или животных.

- Защитите пылесос от дождя.
- Убедитесь, что машина подключена к источнику питания с правильным напряжением, указанным на регистрационной табличке.
- Убедитесь, что шнур питания не изношен и не поврежден. при замене кабеля всегда заменяйте его другим с теми же характеристиками, что и исходный: кабели, не одобренные или некачественные, могут перегреться и причинить серьезную травму пользователю.
- Убедитесь, что машина подключена к соответствующему источнику питания в полном рабочем состоянии (проверьте наличие полностью исправной заземляющей розетки).
- Ремонт должен выполняться только уполномоченным персоналом и только тогда, когда машина выключена и отключена от источника питания.
- Никогда не позволяйте посторонним лицам использовать машину.
- Перед включением машины убедитесь, что все предохранительные устройства находятся в полном рабочем состоянии.
- Никогда не выключайте пылесос во время работы.

07. УСТАНОВКА

7.1 ДОСТАВКА И УСТАНОВКА

Каждая отправленная машина была тщательно проверена Соупсо перед отправкой отправителю. Машина аккуратно прикрепляется к поддону и покрывается защитным картоном или оборачивается стрейч-пленкой, чтобы грузоотправитель мог видеть, что перевозится. При получении товара необходимо, чтобы все детали были целы и не имели повреждений при транспортировке: в этом случае немедленно предъявите претензию перевозчику (части машины, которые были повреждены или повреждены в результате неправильного обращения, не будут быть признанным производителем по гарантии. Подъем и перемещение пылесоса должны выполняться вилочным погрузчиком в соответствии с действующим законодательством о безопасности операторов на рабочем месте.

7.2 ПРОВЕРЬТЕ ПРАВИЛЬНОЕ ЭЛЕКТРИЧЕСКОЕ СОЕДИНЕНИЕ

Подключите промышленную вилку к кабелю и подключите вилку к розетке с идентичным током, защищенной сетевым разъемителем; на трехфазных пылесосах перед использованием необходимо проверить правильное направление вращения двигателя (по часовой стрелке), указанное на литом индикаторе, нанесенном на корпус турбины. в случае вращения против часовой стрелки отключите машину от сети, переверните один из трехфазных кабелей внутри вилки и повторите описанные выше операции.

08. ПЕРИОДИЧЕСКОЕ ОБСЛУЖИВАНИЕ

Операции по техническому обслуживанию и очистке ВСЕГДА должны выполняться, когда пылесос выключен и отсоединен от источника питания. Никаких особых мер по обслуживанию, очистке или смазке всасывающего агрегата принимать нельзя. Однако важно помнить, что правильное использование и обслуживание важны, если мы хотим гарантировать безопасность и эффективность пылесоса. Для обеспечения регулярной и непрерывной работы и предотвращения аннулирования гарантии всегда используйте оригинальные запасные части Соупсо, когда требуется ремонт.

8.1 ПЕРЕД КАЖДЫМ ЕЖЕДНЕВНЫМ ЗАПУСКОМ

- Визуально проверьте целостность кабеля питания (он не должен быть поврежден, порван, раздавлен).
- Проверьте целостность и работоспособность электрических элементов управления (переключателей).
- Проверьте состояние наполнения основного барабана, примечание: Если вы приобрели аспиратор АТЕХ, опорожните основной барабан.
- Проверьте целостность всасывающей трубы.
- Проверьте правильность установки приводной головки на фильтрующей камере и последней на основном барабане.
- Если пылесос перемещается, убедитесь, что в розетке есть источник питания.
- соответствует номинальному напряжению, указанному на табличке технических данных машины

8.2 КАЖДЫЕ 200 ЧАСОВ РАБОТЫ

- Проверьте состояние основного фильтра: на нем не должно быть отверстий и разрывов: в этом случае замените его (см. 15.)
- Проверьте целостность и читаемость таблички с техническими данными: в противном случае немедленно обратитесь к производителю.



Н.В. ВЫПОЛНЯЙТЕ СЛЕДУЮЩИЕ ОПЕРАЦИИ КАЖДЫЕ 10 ЧАСОВ РАБОТЫ, ЕСЛИ ПРИОБРЕТЕННЫЙ ПЫЛЕСОС-АТЕХ

09. УТИЛИЗАЦИЯ МАШИНЫ

утилизируйте пылесос и любые аксессуары в соответствии с действующим законодательством вашей страны. Во избежание нанесения ущерба окружающей среде или собственному здоровью и здоровью других людей, мы предлагаем вам отделить пылесос от других отходов и, возможно, приступить к соответствующей переработке.

10. ТЕХНИЧЕСКИЕ ДАННЫЕ



Модель:	BF	
Артикул:	BF 22	BF 3
Сертификат:	CE	CE
Асинхронная турбина		
Мощность:	2,2 kW	3 kW
Напряжение:	230 V – 50 Hz	400 V – 50 Hz
Очистка фильтра :	MANUAL	MANUAL
Класс фильтрации :	M	M
Поток воздуха :	320 m3/h	320 m3/h
Вакуумное разрежение макс:	300 mBar	320 mBar
Вакуумное разрежение :	220 mBar	250 mBar
Емкость бака :	12 L	12 L
Размеры :	83x51h50	83x51h50
Диаметр впуска :	50 mm	50 mm
Диаметр контейнера :	400 mm	400 mm
Вес :	49 Kg	49 Kg
Уровень шума :(ISO 11201)	< 78	< 78



- 1 - Всасывающий блок
- 2 - переключатель ВКЛ-ВЫКЛ
- 3 - Фильтр-шейкер
- 4 - Контейнер для сбора
- 5 - Всасывающий патрубок

12. МОНТАЖ ДЕТАЛЕЙ

В зависимости от конкретных потребностей клиента пылесос может включать в себя аксессуары, которые обычно не входят в стандартную версию. Необходимо выбрать всасывающий шланг и аксессуары, соответствующие типу материала, который необходимо всасывать в пылесос.

Теперь машина готова к работе.

Подсоедините один конец гибкого шланга к желаемому аксессуару, а другой - к быстроразъемному соплу, установленному на камере фильтра. (См. Перечень принадлежностей)

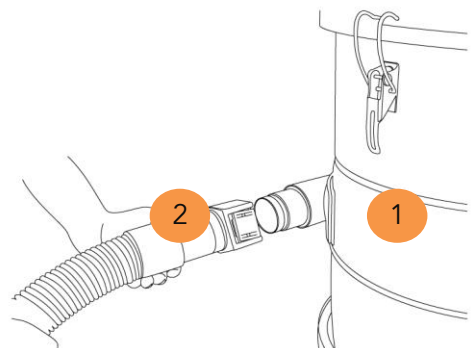

13. ИСПОЛЬЗОВАНИЕ ПЫЛЕСОСА

1

Автоматический
выключатель



ON



OFF



Перед включением пылесоса убедитесь, что контейнер заполнен.

14. УСТРОЙСТВО ОЧИСТКИ ФИЛЬТРА И РЕЖИМ ВСАСЫВАНИЯ

Для очистки фильтра нажмите на ручку (1), расположенную над крышкой. Повторить несколько раз.

Выполняйте операцию на выключенной машине.

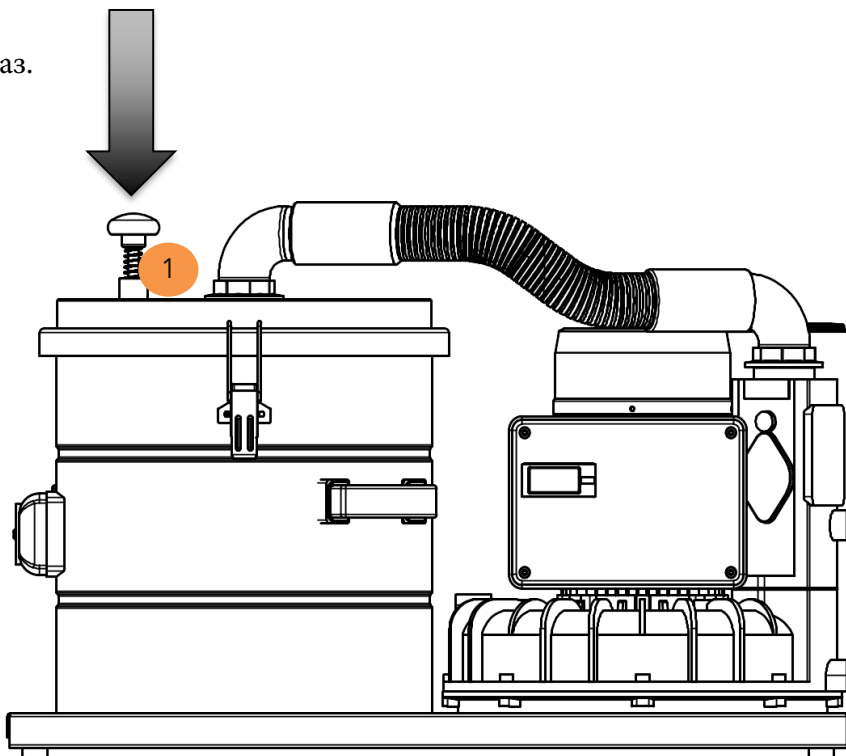

15. ЗАМЕНА ФИЛЬТРА



1. Отключите и поднимите голову
2. Снимите цилиндрическую стальную защиту фильтра (открутив винты по краю).

3. Отвинтите барашковую гайку и снимите пружину и шайбу.
4. Замените фильтр фильтром, подходящим для используемого пылесоса.

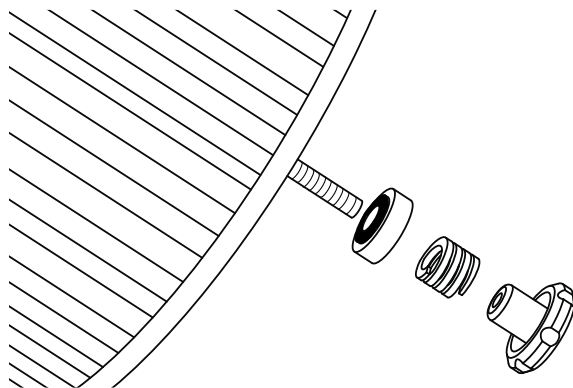

5. Установите новый фильтр в соответствии с этикеткой на нижней части фильтра. о

- Шайба с резиновой частью, обращенной к основанию фильтра

- Пружина
- Пластиковая барашковая гайка

6. Установите цилиндрическую защиту, затем подсоедините головку к фильтрующей части. е

16. ОЧИСТКА ОСНОВНОЙ ЧАСТИ БАКА

1. Откройте и поднимите крышку
2. Опустошите контейнер



17. ПОИСК ПРОБЛЕМ

Вот как устранить неисправности или неисправности самостоятельно.

двигатели не запускаются. Нет электрического напряжения. Проверьте кабель, вилку, предохранитель и розетку.

Сила всасывания уменьшается. Засорен фильтр, форсунка, гибкий или жесткий всасывающий шланг. Проверьте, очистите аксессуары. Очистите фильтр.

При уборке пылесосом улечивается пыль. Фильтр исправлен или неисправен. Проверьте, как закреплен фильтр, или замените его.

Моторы не запускаются. Отсутствие электрического напряжения. Проверьте кабели, вилки и розетки.

Мощность всасывания медленно уменьшается. Фильтр, сопло, всасывающий шланг или всасывающая труба могут быть заблокированы. Проверьте, очистите аксессуары. Очистите фильтр.

Во время уборки выходит пыль. Фильтр закреплен неправильно или неисправен. Проверьте, правильно ли сидит фильтр; заменить, если повторно

ТРЕХФАЗНЫЙ

ОДНОФАЗНЫЙ E

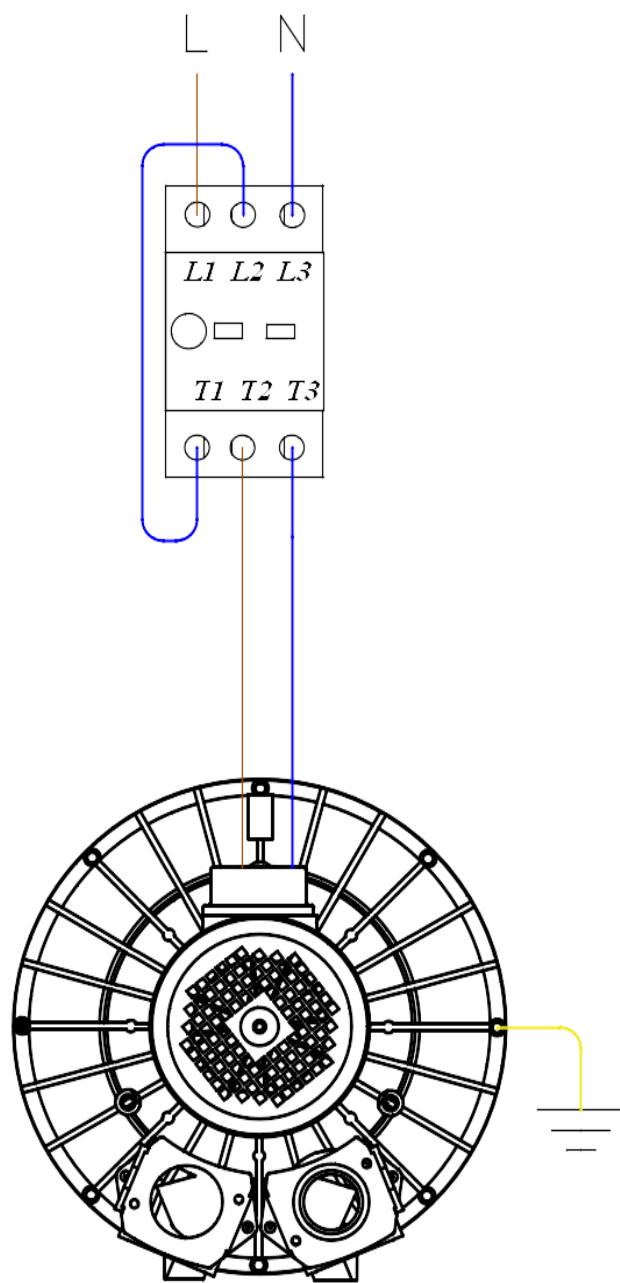
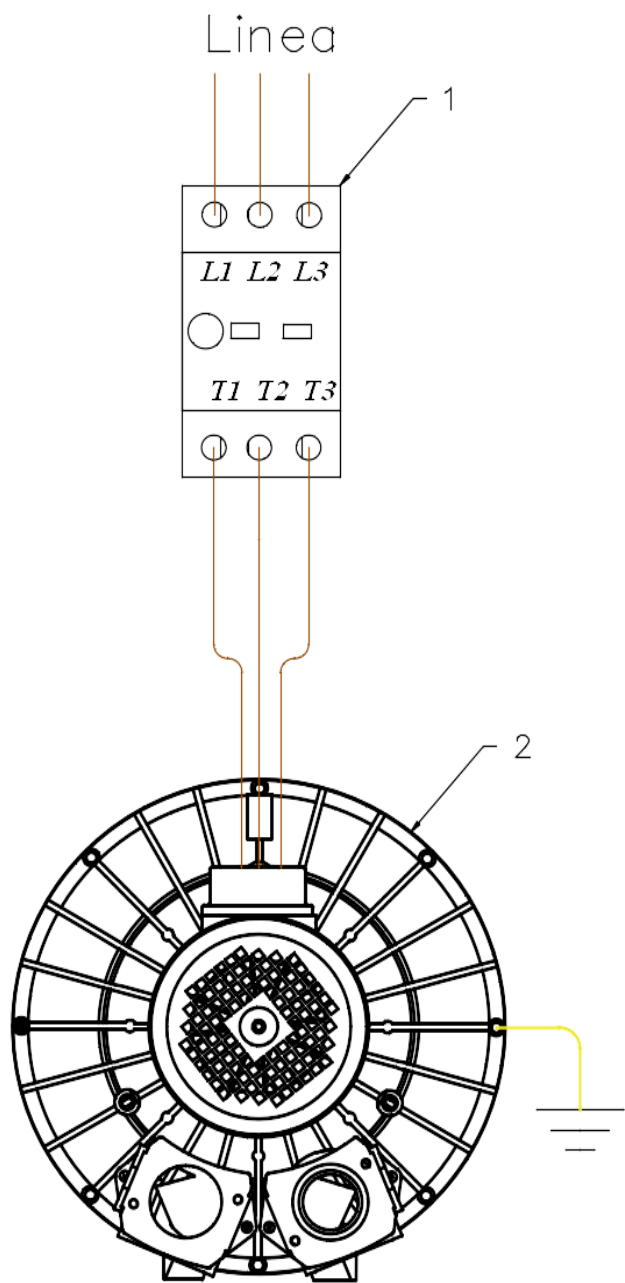

1. Выключатель

2 – ТУРБИНА

ЗАМЕТКИ

A series of ten horizontal dashed orange lines, evenly spaced, intended for writing notes. The lines span the width of the page and are positioned below the title.

Notes, Notes, Note, Notas, Anmerkunge

A series of ten horizontal dashed orange lines, evenly spaced, intended for writing notes. The lines span the width of the page and are positioned below the title.

19. DICHIARAZIONE CONFORMITÀ / DECLARATION OF CONFORMITY



Solarys srl
Via Marie Curie, 1 26030
Pessina Cremonese (CR)
Italy

DICHIARA SOTTO LA PROPRIA RESPONSABILITÀ CHE IL PRODOTTO
UNDER OUR SOLE RESPONSIBILITY THAT THE PRODUCT
ERKLÄREN IN ALLEINIGER VERANTWORTUNG, DASS DAS PRODUKT
DÉCLARONS SOUS NOTRE SEULE RESPONSABILITÉ QUE LE PRODUIT
DECLARA BAJO LA PROPIA RESPONSABILIDAD QUE EL PRODUCTO

Modello / Model / Modèle / Model / Modelo

Anno di costruzione / Made in / Baujahr / An de construction / Año de construcción

BF *

2020

E' conforme alle seguenti specifiche del prodotto :

Are in conformity with the undermentioned product's specifications :

Mit den nachfolgend aufgeführten produkt - spezifikationen konform sind :

Est en conformité avec les spécifications ci-dessous mentionnées :

Es conforme a las siguientes especificaciones del producto :

2006/42/CE

CE Direttiva Macchine
CE Machinery Directive

2014/35/UE

CE Direttiva Bassa Tensione
CE Low Voltage Directive

2014/30/UE

CE Direttiva Compatibilità Elettromagnetica
CE EMC Directive

e relativi emendamenti / and relative amendments - und relative Änderungen - et amendements relatifs - - y enmiendas relativas

Norme armonizzate

Harmonized norms :

Harmonisierte Normen :

Normes Harmonisées :

Normas Armonizadas

EN ISO 12100:2010

EN 60335-2-69

EN 55014-1:2006

Il fabbricante dichiara che il fascicolo tecnico dell'apparecchiatura è custodito a:

The manufacturer declares that the technical file of the equipment is kept at:

Der Hersteller erklärt, dass die technischen Unterlagen der Geräte bei gehalten;

Le fabricant déclare que le dossier technique de l'équipement est maintenu à;

El fabricante indica que el archivo técnico del equipo se mantiene en:

Solarys srl

Via Marie Curie, 1 26030

Pessina Cremonese (CR)

Italy

La presente dichiarazione decadrà automaticamente in caso di:

This statement will expire automatically for:

Diese Erklärung endet automatisch nach:

Cette déclaration expirera automatiquement pour:

Esta declaración caducará automáticamente para:

1- Modifiche all'apparecchiatura

Changes to the equipment,

Änderungen an den Geräten,

Modifications à l'équipement,

Cambios en el equipo

2- Mancato rispetto delle indicazioni contenute nel manuale d'uso e manutenzione

Non-compliance with instructions contained in the user and maintenance manual,

Nichteinhaltung Anweisungen in der Bedienungs- und Wartungsanleitung enthalten,

Le non-respect des instructions contenues dans le manuel d'utilisation et d'entretien,

El incumplimiento de las instrucciones contenidas en el manual de uso y mantenimiento

Riccardo Bettella

Name/Name/Nom/Name/Nombre

Presidente

Posizione/Position/Position/Position/Posición

02-01-2020

Data/Date/Datum/Date/Fecha

Firma/Signature/Unterschrift/Signature/Firma

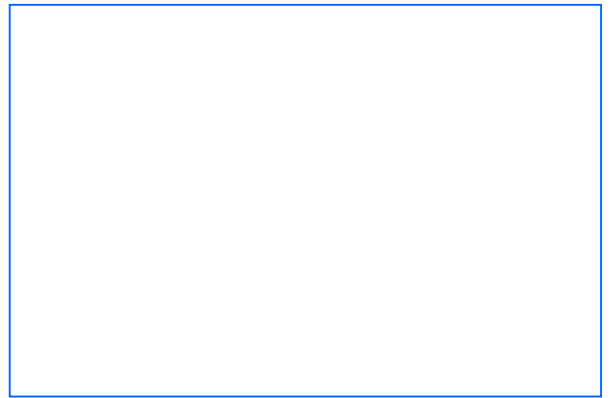



MANUALE DI USO E MANUTENZIONE
USER AND MAINTENANCE BOOK